

RECINZIONE IN GRIGLIATO AURORA 3 - 25x3/63x132

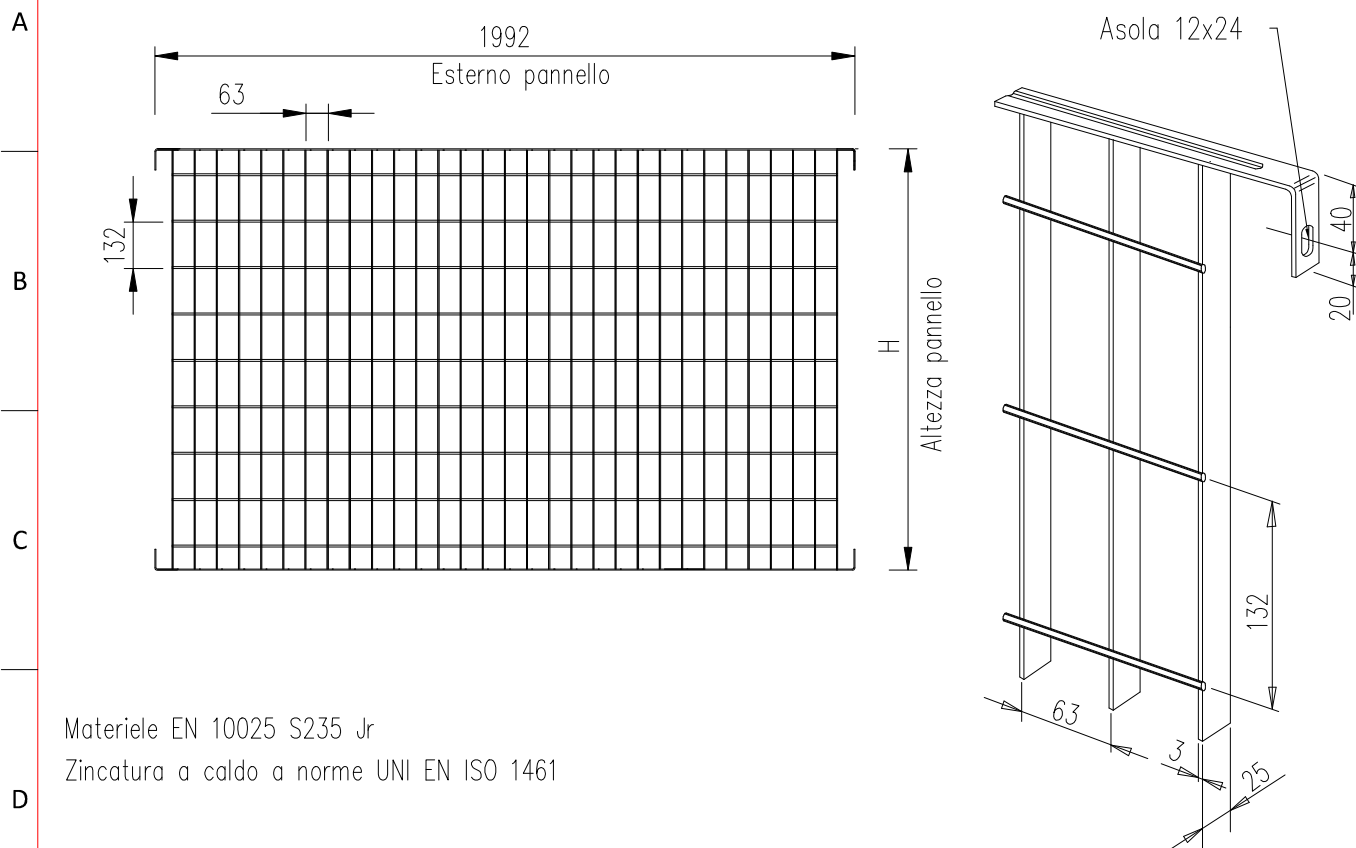

Materiale EN 10025 S235 Jr
Zincatura a caldo a norme UNI EN ISO 1461

LUNGHEZZA Pannello mm	ALTEZZA H Pannello mm	Disponibilità	Interasse asole mm	Peso Pannello Kg./mq	Peso Pannello Kg./cad
1992	798	su ordinazione	718	12.4	20
1992	930	standard	850	12.2	23
1992	1062	su ordinazione	982	12.1	26
1992	1195	standard	1115	11.9	28
1992	1320	standard	1240	11.8	31
1992	1460	standard	1380	11.7	34
1992	1720	standard	1640	11.5	39
1992	1985	standard	1905	11.4	45
1992	2120	su ordinazione	2040	11.3	48

G I pesi indicati sono teorici

TRATTAMENTO SUPERFICIALE : <input type="checkbox"/> Grezzo <input type="checkbox"/> Sabbiatura <input type="checkbox"/> Verniciatura primer aggrapp. <input type="checkbox"/> Verniciatura RAL - n° <input type="checkbox"/> Zincatura a caldo	OGGETTO	Pannello Recinzione Aurora 3 in grigliato elettrosaldato 25x3/63x132		
	EDILGRID S.R.L. GRIGLIATI RECINZIONI CARPENTERIA Via Famignano, 4 - Poggio Torriana (Rn) Tel. 0541-675244 info@edilgrid.it	Materiale grigliato : S235Jr piantane : S235Jr	Commessa Emissione	Scala 1:10 Rev. 0